

GEZE dveřní zavírače

DOPORUČENÍ PRO NASTAVENÍ

postup odsunutí krytky

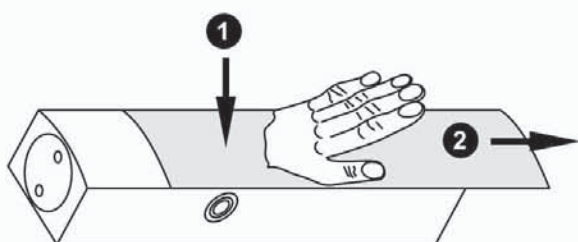

postup nasazení krytky

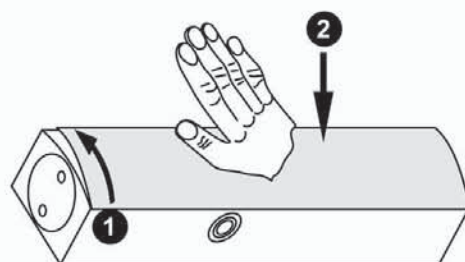

GEZE TS 5000

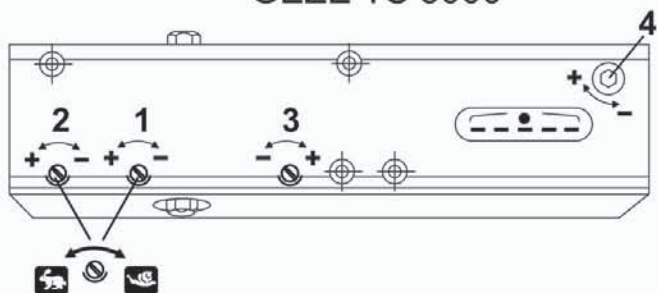

- 1 - rychlost zavírání
- 2 - koncový doraz
- 3 - nastavení tlumení otevírání

4 - nastav.velikosti síly zavírání

síla zavírání	šířka křídla (mm)
2	do 850
3	850 - 950
4	950 - 1100
5	1100 - 1250
6	1250 - 1400

Lehce jdoucí dveře musí být zavíračem plně zavřeny!

GEZE TS 4000

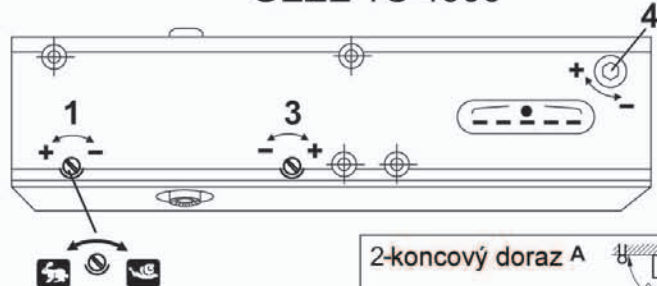

- 1 - rychlost zavírání
- 2 - koncový doraz
- A: s koncovým dorazem
- B: bez koncového dorazu
- 3 - nastavení tlumení otevírání
- 4 - nastav.velikosti síly zavírání

síla zavírání	šířka křídla (mm)
1	do 750
2	750 - 850
3	850 - 950
4	950 - 1100
5	1100 - 1250
6	1250 - 1400

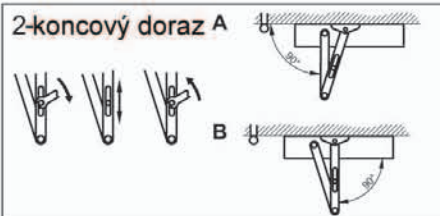

Lehce jdoucí dveře musí být zavíračem plně zavřeny!

GEZE TS 3000 V

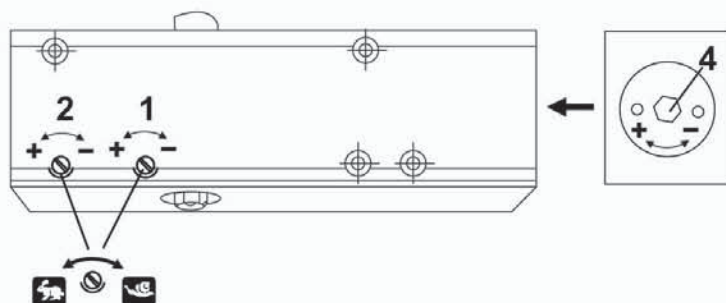

- 1 - rychlost zavírání
- 2 - koncový doraz

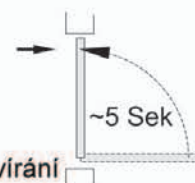

- 4 - nastav.velikosti síly zavírání

nastavení	šířka křídla(mm)
nadoraz -	do 750
2,5 otáčky	750 - 850
5 otáček	850 - 950
nadoraz +	950 - 1100

Lehce jdoucí dveře musí být zavíračem plně zavřeny!

GEZE TS 2000 V

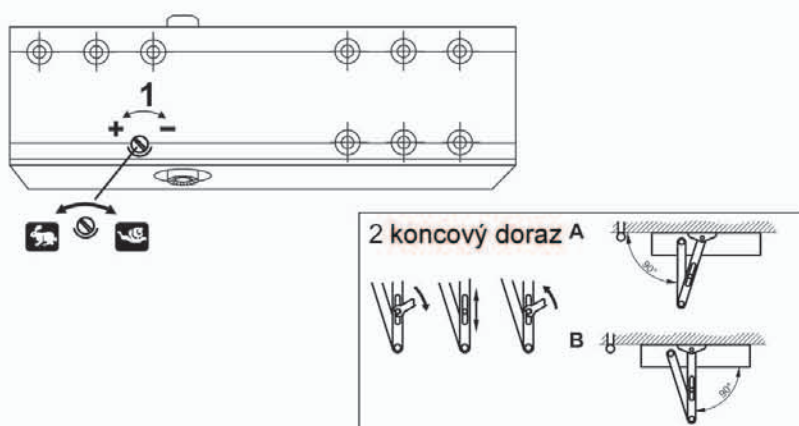

- 1 - rychlost zavírání
- 2 - koncový doraz

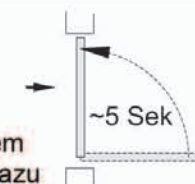

- A: s koncovým dorazem
- B: bez koncového dorazu

GEZE TS 1500

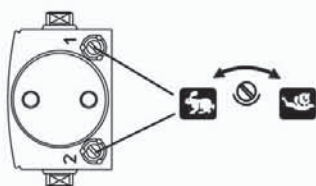

- 1 - rychlost zavírání
- 2 - koncový doraz

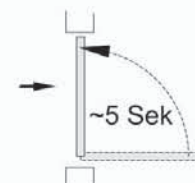

GEZE GmbH
P.O. Box 1363
71226 Leonberg
Germany

GEZE GmbH
Reinhold-Vöster-Straße 21-29
71226 Leonberg
Germany

Telefon (07152) 2030
Telefax (07152) 203310
<http://www.geze.de>